

**magnetoplan®**



INFINITY  
WALL X

magnetoplan®

# Infinity Wall X

## Montageanleitung Mounting Instructions



german  
brand  
award  
'19  
winner



german  
brand  
award  
'19  
special



The  
Major  
German  
Brands  
2020

# Herzlichen Glückwunsch zu Ihrem Kauf!

## DE // Gutes Design macht Qualität sichtbar

Wir gratulieren Ihnen zum Kauf Ihres neuen magnetoplan Qualitätsprodukts. Wie kein anderer Hersteller von visuellen Kommunikations- und Präsentationsmittel haben wir für Sie in den letzten Jahren ein konsequent aufeinander abgestimmtes Sortiment entwickelt, das von A – Z auf Design und Ästhetik abgestimmt ist.

Für die einwandfreie Wandbefestigung Ihrer Infinity Wall X oder Infinity Wall X, Projection, beachten Sie bitte nachfolgende Montageanleitung. Sollten Sie Fragen haben, wenden Sie sich bitte an unseren Customer-Service, **Tel: 06122 / 709-0**.

Ihr magnetoplan-Team aus Wiesbaden

## EN // Good design makes quality visible

We would like to thank you for purchasing a magnetoplan high-quality product. Unlike any other visual communication and presentation media manufacturer, we have developed a range of products for you in recent years which are systematically conceived to be compatible with each other from A – Z in terms of design and aesthetics.







Please pay attention to the following assembly instructions to ensure that you mount your Infinity Wall X or Infinity Wall X, Projection correctly. If you have any questions, please call our customer service on: **+49 (0)6122 709-0**.

Your magnetoplan team in Wiesbaden

## Verpackungsinhalt - pro Tafel | Package contents – per board

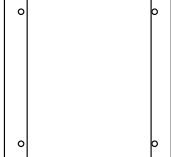
Artikel	Art-Nr.	Magnetische Montageplatten*	Klebefunkte*	Schrauben*	Dübel*
Article	Art-No.	Magnetic assembly plates**	Adhesive Dots*	Screws	Dovels**
Infinity Wall X, 880 x 1180 mm (B x H) Infinity Wall X, 880 x 1180 mm (W x H)	1040400	2	4	8	8
Infinity Wall X, 980 x 1980 mm (B x H) Infinity Wall X, 980 x 1980 mm (W x H)	1041100	4	2	16	16
Infinity Wall X, Projection, 1180 x 1890 mm (B x H), Format 16:10 Infinity Wall X, Projection, 1180 x 1890 mm (W x H), Size 16:10	1041401	4	2	16	16

\* pro Paneel \*\* per panel

Art-Nr.   Art-No. 1040400	<b>8x</b> 	<b>8x</b> 	<b>4x</b> 	<b>2x</b> 
Art-Nr.   Art-No. 1041100 1041401	<b>16x</b> 	<b>16x</b> 	<b>2x</b> 	<b>4x</b> 

## Benötigtes Werkzeug | Required tools:

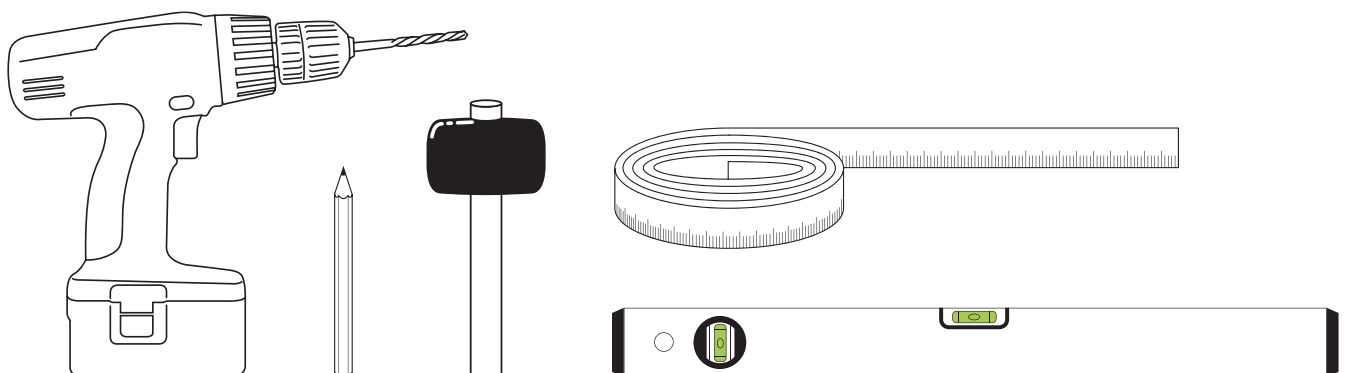

## DE // Anbringung magnetische Montageplatten

Befestigen Sie die Magnetplatten (300 x 300 mm) an der Wand, wie auf den Zeichnungen dargestellt.

## EN // Attaching magnetic assembly plates

Fix the magnetic assembly plates (300 x 300 mm) onto the wall as shown in the plans.

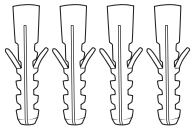

4x Dübel Ø 6 mm  
4x dowels Ø 6 mm

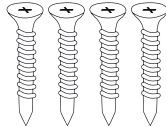

4x Schrauben 4x40  
4x screws 4x40

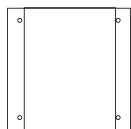

1x Magnetplatte 300x300 mm  
1x magnetic assembly plates 300x300 mm

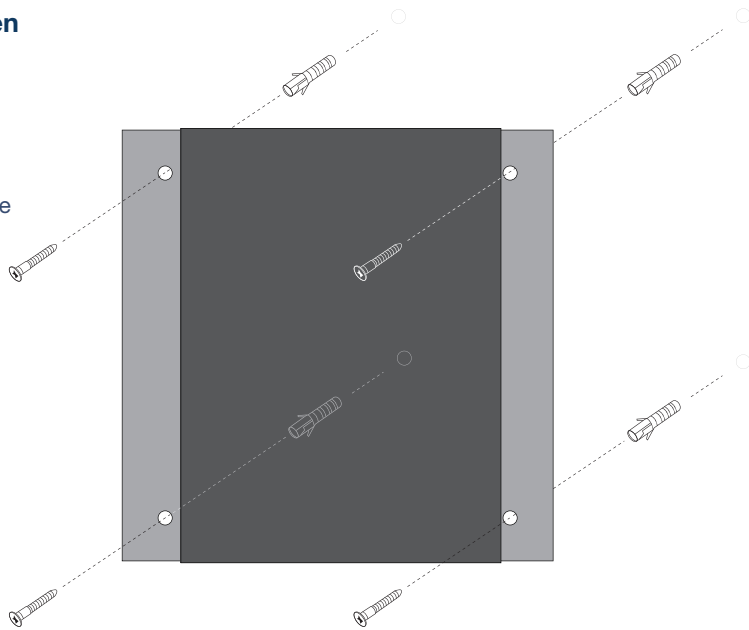

**1 DE //** Achten Sie darauf, dass die **Wand eben** ist und der Montage nichts im Wege steht.

Die magnetische Oberfläche der Montageplatte muss für optimale Tragkraft **vollkommenen Kontakt mit der Rückseite des Whiteboards** herstellen. Montieren Sie die Montageplatten so, dass sie eine glatte Oberfläche ergeben.

**EN //** Make sure that the **wall is even** and that nothing is impairing installation. The magnetic surface of the assembly plate must make **complete contact with the back of the whiteboard** to ensure optimum load-bearing capacity. Mount the assembly plates in such a way that they form a smooth surface.



**2 DE //** Bei Unebenheiten benutzen Sie bitte Füllplatten, die in verschiedenen Stärken im Baumarkt erhältlich sind (nicht im Lieferumfang enthalten).

**EN //** If the surface is uneven, please use filler plates which are available in various thicknesses in hardware stores (not included in the delivery contents).



**3 DE //** Kontrollieren Sie, ob die Montageplatten eine glatte Oberfläche ergeben, indem Sie eine Wasserwaage genau über 2 Montageplatten legen. Die **Wasserwaage muss platt auf beiden Montageplatten aufliegen**. Wenn erforderlich, justieren Sie bitte die Füllplatten.

**EN //** Check whether the assembly plates produce a flat surface by placing a water level right on top of 2 assembly plates. The **water level must lie flat on both assembly plates**. If necessary, please adjust the filler plates.

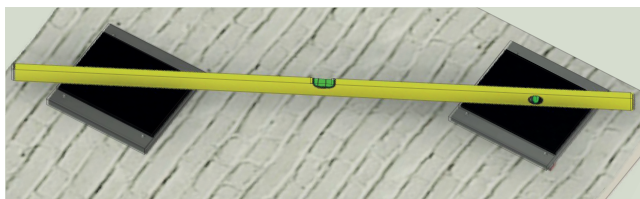

**4 DE //** Die mitgelieferten Schrauben und Dübel sind für Steinwände vorgesehen. Bei anderen Arten von Trägerwänden verwenden Sie bitte angemessenes Montagmaterial. Achten Sie darauf, dass der **Schraubenkopf tief genug in die Montageplatte versenkt** werden kann, ohne überzustehen. Auf diese Weise wird die magnetische Tragkraft gewährleistet.

**EN //** The screws and dowels included are intended for stone walls. For other types of support walls, please use appropriate assembly materials. Make sure that the **screw head can be inserted deep enough into the assembly plate** without protruding in order to guarantee the magnetic load-bearing capacity.

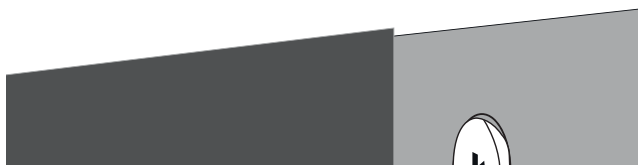

# Infinity Wall X

1040400 - 880 x 1180 mm (B x H)

## DE // Positionierung der Montageplatten, 1 Paneele

Bei einer Paneele der Infinity Wall X werden die Montageplatten wie auf der Abbildung unten angebracht. Wichtig ist ausreichend Abstand zu den Seiten.

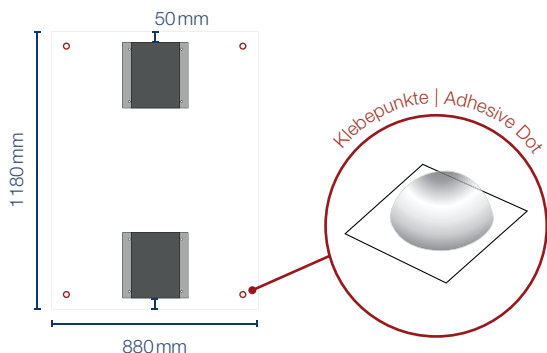

## EN // Positioning the assembly plates, 1 panel

When positioning 1 Infinity Wall X panel, the assembly plates must be affixed as shown in the figure below. It is important to ensure there is sufficient space to the sides.

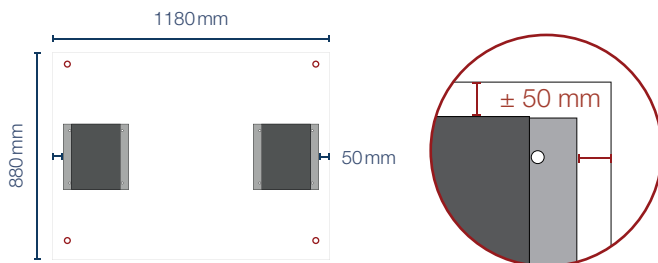

## DE // Positionierung der Montageplatten, 2 Paneele

Bei 2 Paneelen der Infinity Wall X werden die Montageplatten wie auf der Abbildung unten angebracht. Jeweils 2 Platten pro Paneele werden am äußeren Ende angebracht. Weitere 2 Platten aus dem Lieferumfang der zweiten Paneele verbinden diese und sorgen für extra starken Halt. Wichtig ist ausreichend Abstand zu den Seiten.

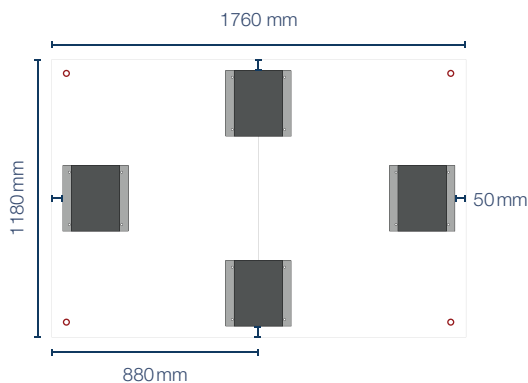

## EN // Positioning the assembly plates, 2 panels

When positioning 2 Infinity Wall X panels, the assembly plates must be affixed as shown in the figure below. A further 2 plates from the delivery scope of the second panel interconnect these and provide extra strong support. It is important to ensure there is sufficient space to the sides.

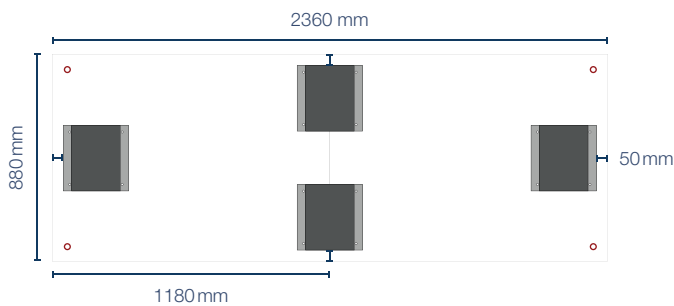

## DE // Positionierung der Montageplatten, 3 Paneele

Bei 3 und mehr Paneelen der Infinity Wall X werden die Montageplatten auf die gleiche Vorgehensweise angebracht. Wichtig ist ausreichend Abstand zu den Seiten.

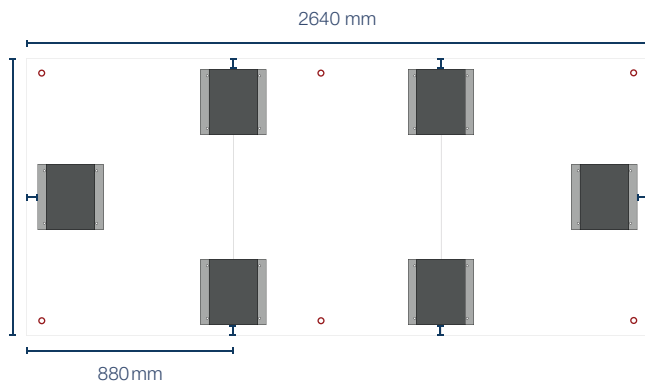

## EN // Positioning the assembly plates, 3 panels

For 3 and more Infinity Wall X panels, the assembly plates must be affixed using the same method. It is important to ensure there is sufficient space to the sides.

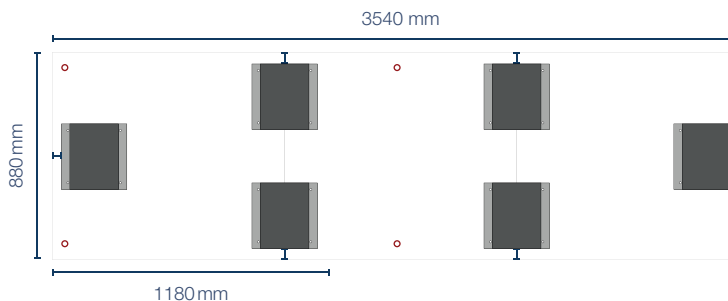

# Infinity Wall X

1041100 - 980 x 1980 mm (B x H)

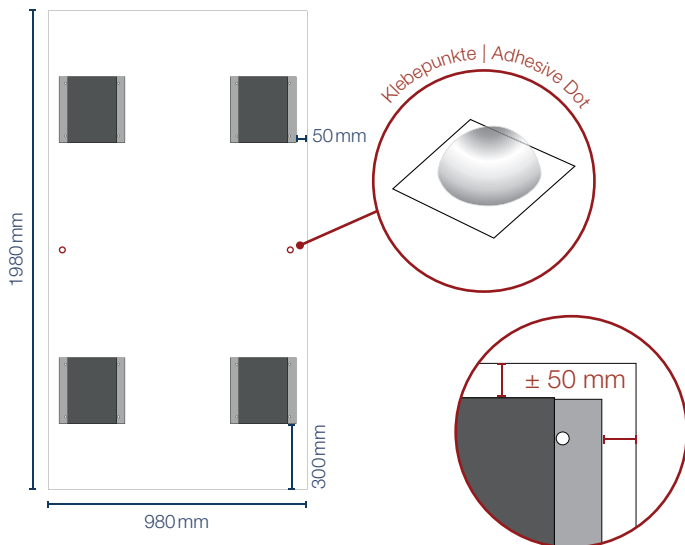

## DE // Positionierung der Montageplatten, 1 Paneele

Bei einer Paneele der Infinity Wall X werden die Montageplatten wie auf der Abbildung links angebracht. Wichtig ist ausreichend Abstand zu den Seiten.

## EN // Positioning the assembly plates, 1 panel

When positioning 1 Infinity Wall X panel, the assembly plates must be affixed as shown in the figure on the left. It is important to ensure there is sufficient space to the sides.

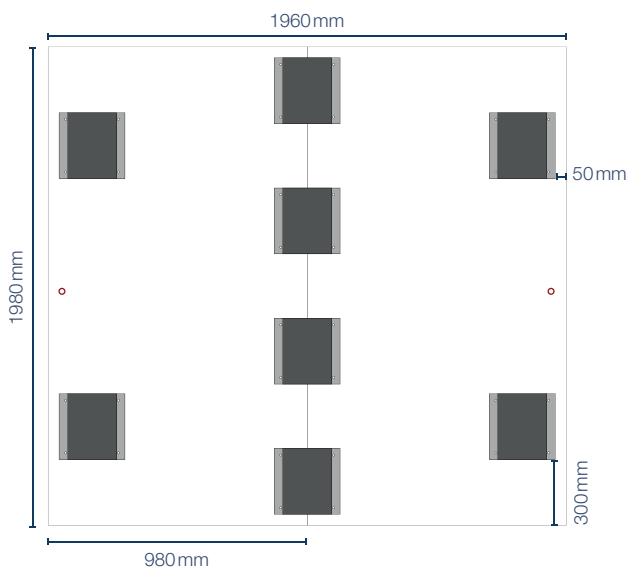

## DE // Positionierung der Montageplatten, 2 Paneele

Bei 2 Paneelen der Infinity Wall X werden die Montageplatten wie auf der Abbildung links angebracht. Jeweils 2 der Platten pro Paneele werden am äußeren Ende angebracht. Die restlichen vier Platten verbinden die beiden Paneele und sorgen für extra starken Halt. Wichtig ist ausreichend Abstand zu den Seiten.

## EN // Positioning the assembly plates, 2 panels

When positioning 2 Infinity Wall X panels, the assembly plates must be affixed as shown in the figure on the left. 2 plates must be affixed to the outer edge of each panel. The remaining four plates connect both panels and provide extra strong support. It is important to ensure there is sufficient space to the sides.

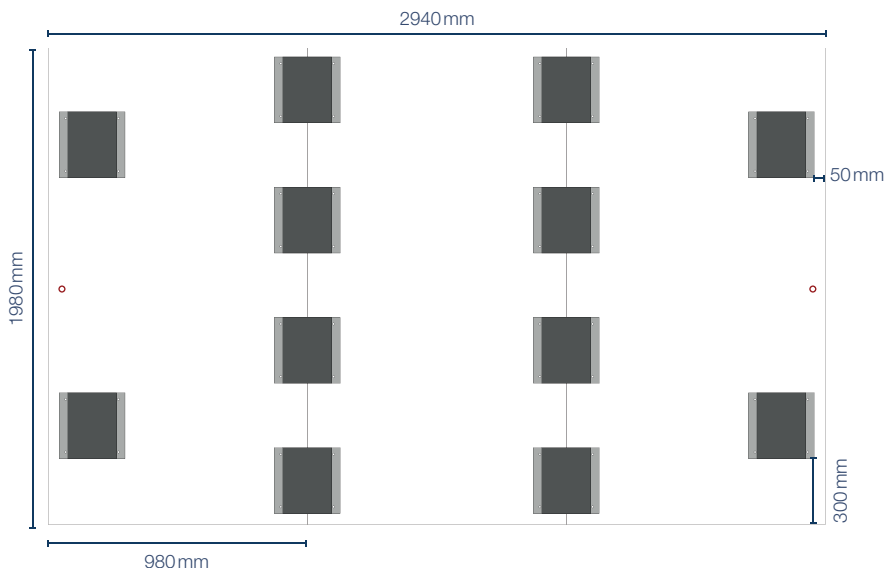

## DE // Positionierung der Montageplatten, 3 Paneele

Bei 3 und mehr Paneelen der Infinity Wall X werden die Montageplatten auf die gleiche Vorgehensweise angebracht. Wichtig ist ausreichend Abstand zu den Seiten.

## EN // Positioning the assembly plates, 3 panels

For 3 and more Infinity Wall X panels, the assembly plates must be affixed using the same method. It is important to ensure there is sufficient space to the sides.

# Infinity Wall X, Projection

1041401 - 1180 x 1890 mm (B x H)

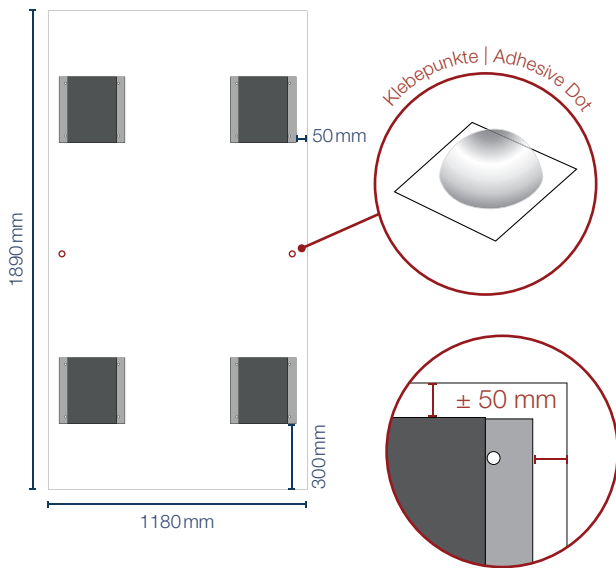

## DE // Positionierung der Montageplatten, 1 Paneel

Bei einer Paneele der Infinity Wall X, Projection werden die Montageplatten wie auf der Abbildung links angebracht. Wichtig ist ausreichend Abstand zu den Seiten.

## EN // Positioning the assembly plates, 1 panel

When positioning 1 Infinity Wall X, Projection panel, the assembly plates must be affixed as shown in the figure on the left. It is important to ensure there is sufficient space to the sides.



**Nicht Beschreibbar // not writable**

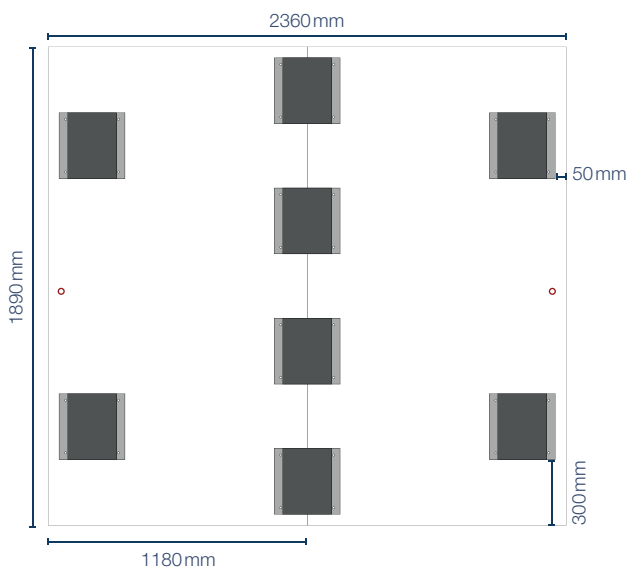

## DE // Positionierung der Montageplatten, 2 Paneele

Bei 2 Paneelen der Infinity Wall X, Projection werden die Montageplatten wie auf der Abbildung links angebracht. Jeweils 2 der Platten pro Paneele werden am äußeren Ende angebracht. Die restlichen vier Platten verbinden die beiden Paneele und sorgen für extra starken Halt. Wichtig ist ausreichend Abstand zu den Seiten.

## EN // Positioning the assembly plates, 2 panels

When positioning 2 Infinity Wall X, Projection panels, the assembly plates must be affixed as shown in the figure on the left. 2 plates must be affixed to the outer edge of each panel. The remaining four plates connect both panels and provide extra strong support. It is important to ensure there is sufficient space to the sides.

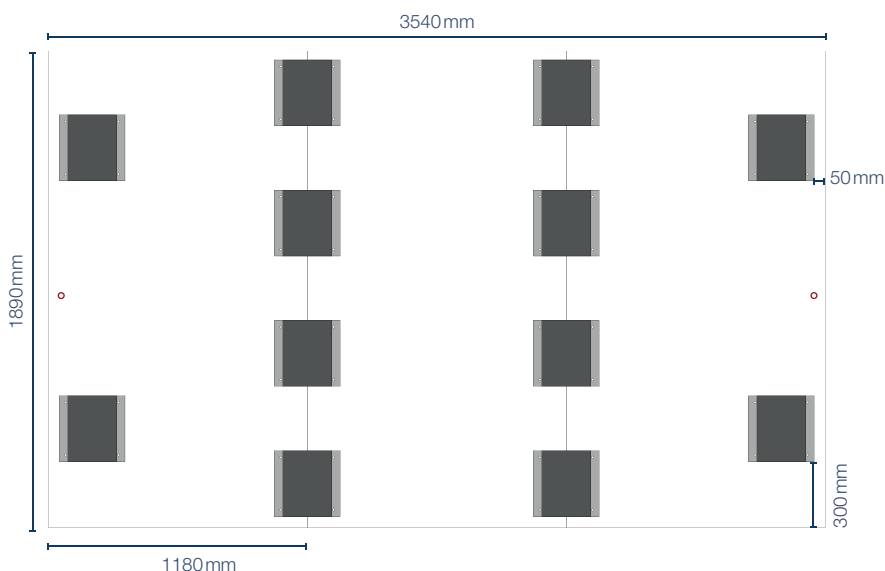

## DE // Positionierung der Montageplatten, 3 Paneele

Bei 3 und mehr Paneelen der Infinity Wall X, Projection werden die Montageplatten auf die gleiche Vorgehensweise angebracht. Wichtig ist ausreichend Abstand zu den Seiten.

## EN // Positioning the assembly plates, 3 panels

For 3 and more Infinity Wall X, Projection panels, the assembly plates must be affixed using the same method. It is important to ensure there is sufficient space to the sides.

## DE // End of life

**magnetoplan®** - eine Marke der Holtz Office Support GmbH – **garantiert Qualitätsprodukte mit einer langen Nutzungsdauer.** Sollten Sie dennoch ein defektes Produkt erhalten, nehmen Sie bitte umgehend Kontakt mit uns auf. Wir sorgen für eine rasche und angemessene Lösung.

Sollten Sie das Produkt aus irgendeinem Grund nicht mehr benutzen (wollen), denken Sie daran, dass es vermutlich Personen, Stiftungen oder ehrenamtliche Einrichtungen in Ihrer Umgebung gibt, die es gerne von Ihnen übernehmen würden. Auf diese Weise bieten Sie dem Produkt „ein zweites Leben“ und verlängern somit seine Nutzungsdauer. Sollte das nicht der Fall sein möchten wir Sie bitten, die Tafel auf die behördlich und/oder gesetzlich vorgeschriebene Art und Weise zu entsorgen. Unsere Produkte beinhalten, abhängig von der Art der Tafel, Komponenten aus Holz, Pappe und Metall. Die verwendeten Materialien sind umweltfreundlich und können hervorragend recycelt werden.

Da wir stets auf Nachhaltigkeit achten, sind wir im Rahmen eines umfassenden Zertifizierungs-Verfahrens als „**Wiesbadener ÖKOPROFIT-Betrieb**“ ausgezeichnet worden. Im Rahmen der „Wiesbadener Ökoprofit Zertifizierung“ haben wir unseren betrieblichen Umweltschutz erneut auf den Prüfstand gestellt, um weitere Verbesserungen in Hinsicht Umwelt zu erzielen. Wir setzen uns nicht nur für Ressourcenschonung im Betrieb ein, sondern übernehmen zugleich Verantwortung für eine nachhaltige Umwelt- und Lebensqualität in Wiesbaden und ganz Deutschland. Vielen Dank für Ihren Beitrag zu einer umweltfreundlicheren Zukunft.

## EN // End of life

**magnetoplan®** - a brand of Holtz Office Support GmbH – **guarantees high-quality products with a long operating life.** However, should you receive a defect product, please contact us immediately. We will provide a quick and appropriate solution.

If for any reason you no longer (want to) use the product, please remember that there are probably people, charities or voluntary institutions near you that would be happy to take it off your hands. By doing this, you are giving the product “a second life” and are thus extending its operating life. If this is not the case, we would ask you to dispose of the board as stipulated by regulatory and/or statutory provisions. Depending on the type of board, our products contain components made of wood, cardboard and metal. The materials used are environmentally-friendly and can be recycled very easily.

As sustainability is always at the back of our minds, we have been recognised as a “Wiesbaden ÖKOPROFIT company” as part of a comprehensive certification programme. As part of the “**Wiesbaden Ökoprofit Certification**”, we have put the environmental protection efforts within our company to the test once again in order to improve our environmental performance even more. We are not only committed to resource conservation within our company, but at the same time take responsibility for sustainable environmental quality and quality of life in Wiesbaden and across the whole of Germany. Thank you very much for contributing to a more environmentally-friendly future.



## DE // Hinweise zur Reinigung der Infinity Wall X

1. Um zu verhindern, dass die **Tinte** verschmiert, **wischen** Sie sie nur ab, **wenn sie komplett getrocknet ist.** Dies ist sehr wichtig bei unseren lackierten bzw. bedruckten Boards, da es sonst zu Beschädigungen kommen kann.
2. Wischen Sie die getrocknete Tinte nur mit einem **sauberen (!) Tuch** oder Papiertüchern ab. Siehe Reinigungs-Set auf der Rückseite dieser Montageanleitung oder folgende Artikel:
  - + Pumpspraydose Tafelreiniger, 125 ml (12303) oder 250 ml (12300)
  - + Tafellöcher magnethaftend (12289, 12295 oder 12293).
3. Reinigen Sie das Board **täglich mit einem der oben aufgeführten Reinigungssprays**, um einen guten Zustand zu erhalten.
4. Verwenden Sie bitte **NIEMALS andere Reiniger**, als echte Whiteboard-Reiniger. Andere Reiniger, wie z.B. Fensterreiniger können zu aggressiv für das Board sein und permanente Schäden auf der Oberfläche verursachen.

**Bitte beachten Sie!** Einige Markenschreiber, auch von namhaften Herstellern, lassen sich sehr schlecht entfernen. Nutzen Sie ebenfalls die oben empfohlenen Reinigungssprays, auch bei diesen Produkten.

## EN // Tips for cleaning the Infinity Wall X

1. In order to avoid smearing the **ink**, **only wipe it when it is completely dry.** This is very important for our painted or printed boards, as it can otherwise lead to damages.
2. Only wipe the dry ink with a **clean (!) towel** or paper towel, which we recommend for our whiteboards. See the cleaning set on the back of this assembly manual or the following items:
  - Pump spray can board cleaner, 125 ml (12303) or 250 ml (12300)
  - Magnetic board cleaner (12289, 12295 or 12293).
3. Clean the board **every day with one of the cleaning sprays mentioned above** in order to keep it in good condition.
4. Please **NEVER use cleaning products which are not proper whiteboard cleaners.** Other cleaning products, such as window cleaning products, may be too aggressive for the board and damage the surface permanently.

**Please be careful!** Some markers, even from renowned manufacturers, leave marks that can be very difficult to remove. Also use the cleaning sprays recommended above, even for these products.



## Brillante Design-Magnete

Brilliant Design Magnets

Größe   Size	Haftkraft   Strength	VE   Qty.	Art.-Nr.
Ø 15 x 9 mm	ca. 1,0 kg	10 St./Pckg.   10 Pcs./pack	1680015
Ø 20 x 10 mm	ca. 1,6 kg	8 St./Pckg.   8 Pcs./pack	1680020
Ø 25 x 11 mm	ca. 2,5 kg	6 St./Pckg.   6 Pcs./pack	1680025
Ø 30 x 13 mm	ca. 3,0 kg	4 St./Pckg.   4 Pcs./pack	1680030

## Design-Magnete auch für Glasboards

Design Magnets also for Glassboards

Ø 20 x 10 mm	ca. 4,8 kg	4 St./Pckg.   4 Pcs./pack	1681020
--------------	------------	---------------------------	---------

## ferroscript® Zubehör-Set

Accessoires Set

Art.-Nr. 12299

Board- und Flipchartmarker PRO*, je 1 x schwarz, rot, blau, und grün Board- and flipchart markers PRO*, 1 x black, red, blue and green	4 St.   Pcs.
Pumpspraydose Tafelreiniger, 250 ml   Whiteboard cleaner spray, 250 ml	1 St.   Pcs.
Universal-Reiniger, 100 g Dose   Universal cleaner, 100 g	1 St.   Pcs.
Magnete discofix standard in grau, Ø 30 x 8 mm magnets discofix standard in grey, Ø 30 x 8 mm	10 St.   Pcs.
magnetoplan Löscher, magnethaftend   magnetoplan Blotter, magnetic	1 St.   Pcs.
Packung Löschpapier, 100 Blatt   Blotting paper, 100 sheets	1 St.   Pcs.

**DE //** Zum Schutz Ihres Whiteboards empfehlen wir nur original magnetoplan®-Zubehör zu verwenden!

**EN //** To protect your whiteboard, we recommend using only original magnetoplan® accessories!



**HOLTZ**  
OFFICE SUPPORT

magnetoplan® a brand of HOLTZ OFFICE SUPPORT | Germany

HOLTZ OFFICE SUPPORT GmbH  
Berta-Cramer-Ring 14-16  
65205 Wiesbaden | Germany

E-Mail: info@holtz-gmbh.de  
Fon: +49 6122 709-0  
Fax: +49 6122 709-66  
Postfach 4140 | D-65031 Wiesbaden

www.magnetoplan.de

ALL RIGHTS RESERVED  
© HOLTZ OFFICE SUPPORT GmbH | 2019



magnetoplan.de